

Tema 1. Fundamentos da Óptica Xeométrica

1. Introducción
2. Dispersión da luz e índice de refracción
3. Principio de Fermat
4. Os límites da Óptica xeométrica
5. Óptica paraxial
6. Ecuacións de transferencia de raios

Bibliografía:

1. Pedrotti³, Introduction to Optics. Capítulo 2.
2. E. Hetch, Óptica. Capítulo 2.



**Pierre de Fermat
(1601 – 1665)**

Introducción

Óptica xeométrica:

- Modelo moi básico e simple de propagación da luz
- Modela a propagación da luz a través de sistemas ópticos e da disposición destes para un determinado fin
- Teoría básica da formación de imaxe
- Teoría básica da visión
- Teoría básica dos instrumentos ópticos
- Validez: tamaño de elementos ópticos moito maior que a lonxitude de onda da luz

Concepto principal: **raio de luz**

Os raios de luz

Raio: traxectoria segundo a cal se propaga a luz dun punto a outro (concepto xeométrico)

Un feixe de luz é un conxunto de raios.

Unha fonte de luz é un obxecto emisor de raios.

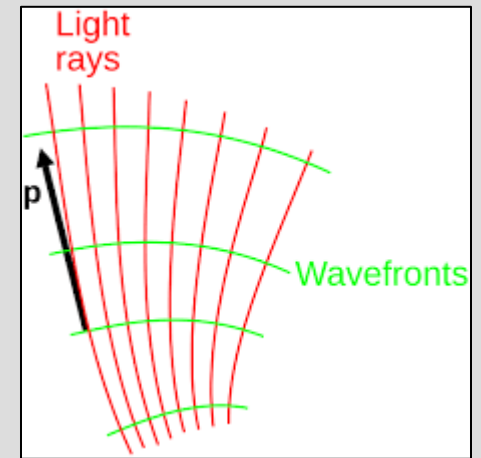

Denomínase fronte de ondas as superficies ortogonais os raios

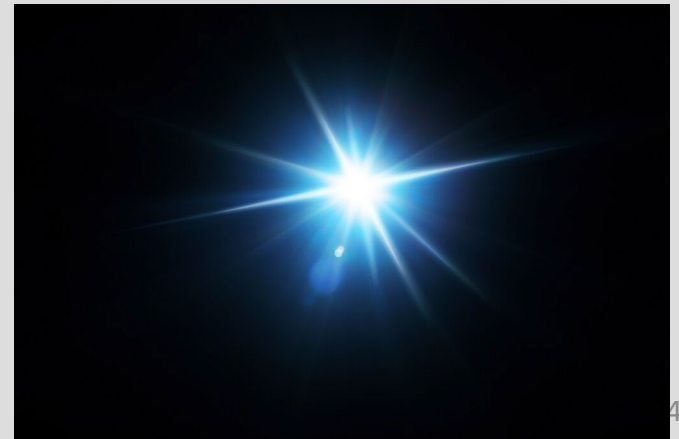
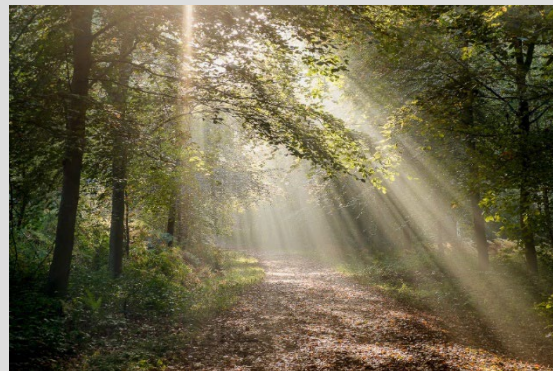

Dúas das leis da OX

Nun medio homoxéneo os raios de luz corresponden a liñas rectas

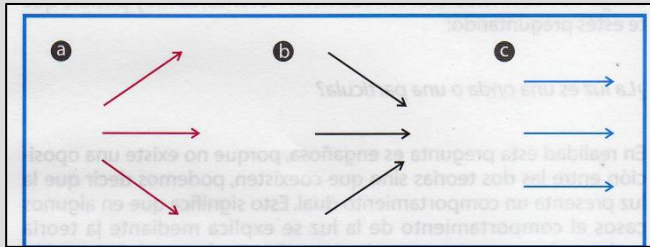

Feixe diverxente converxente colimado

Os raios de luz son independentes

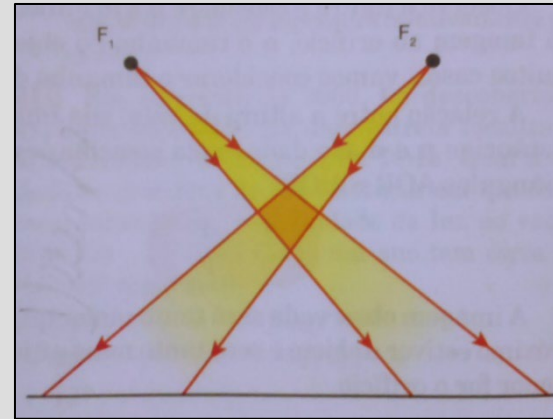

Sombras e penumbras

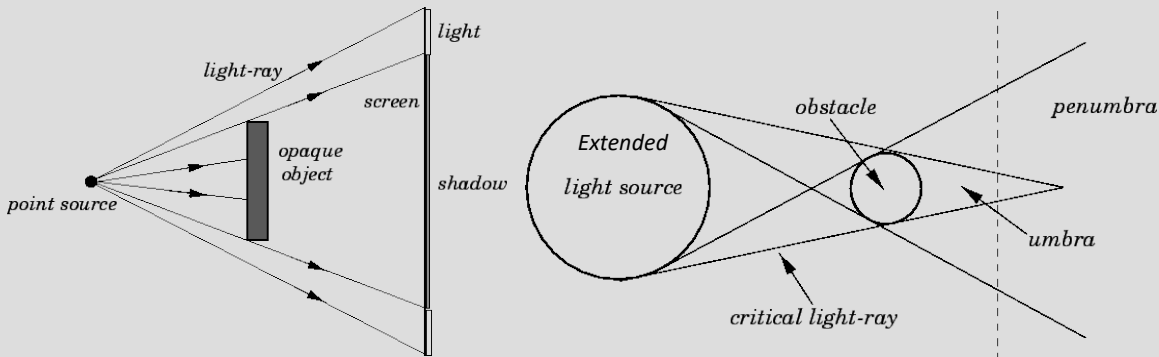

Unha fonte extensa é un conxunto de fontes puntuais

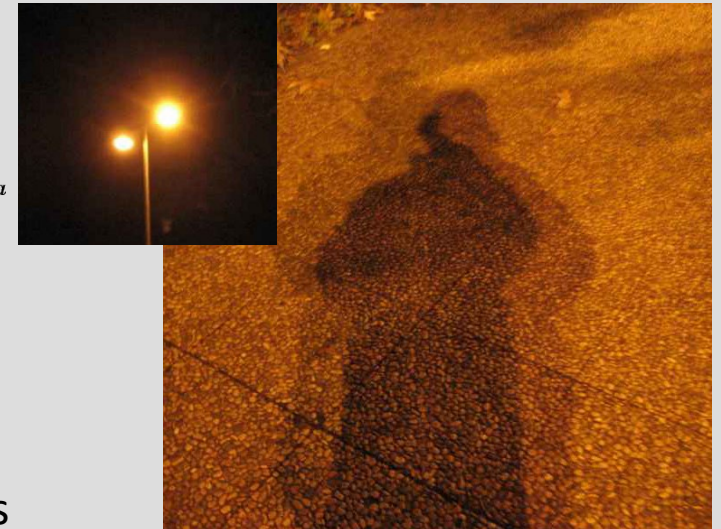

Máis leis

Reflexión

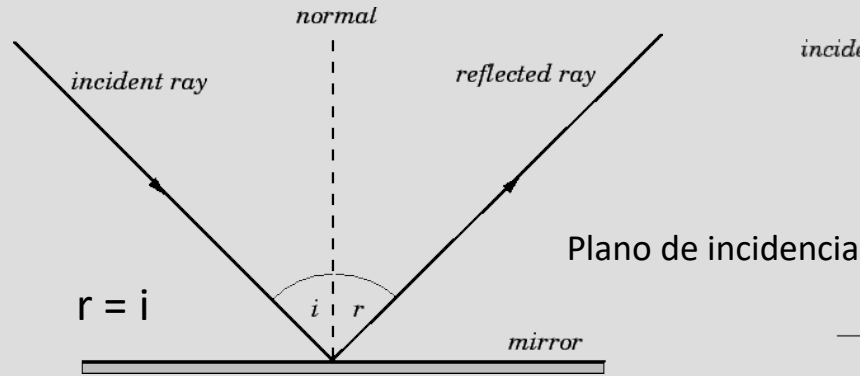

Refracción

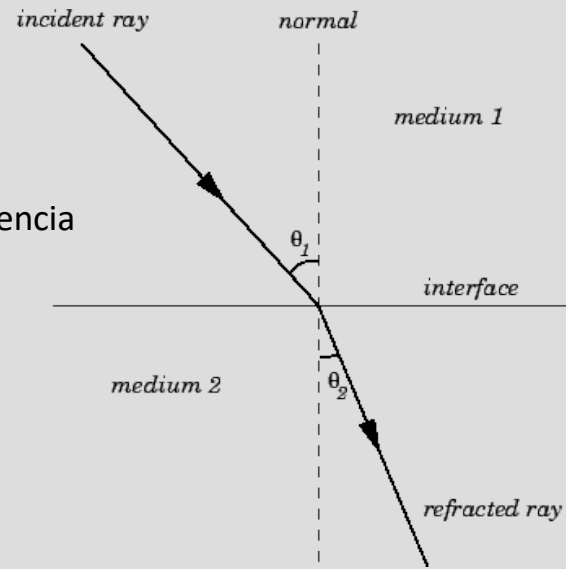

$$\frac{\sin\theta_2}{\sin\theta_1} = n_{21}$$

Índice de refracción relativo

Defínese para o baleiro un índice de 1

$$\longrightarrow n_2 \sin\theta_2 = n_1 \sin\theta_1$$

Lei de Snell

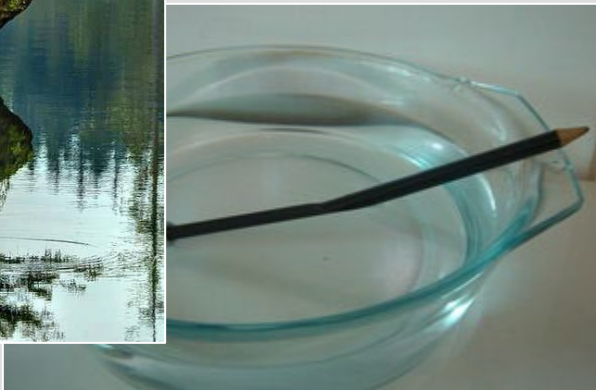

Os dous fenómenos ocorren simultaneamente

Ángulo crítico e Reflexión total

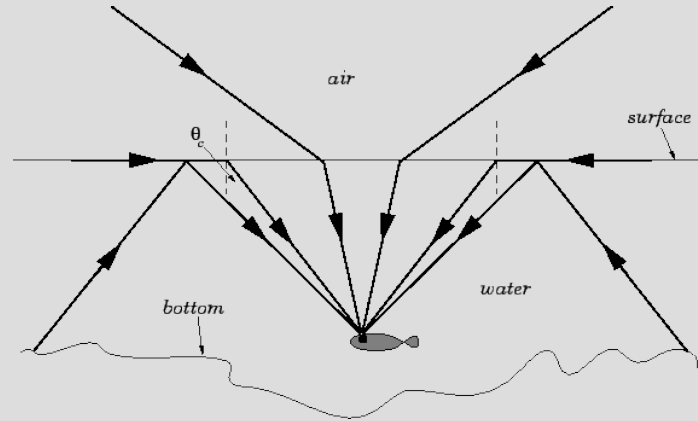
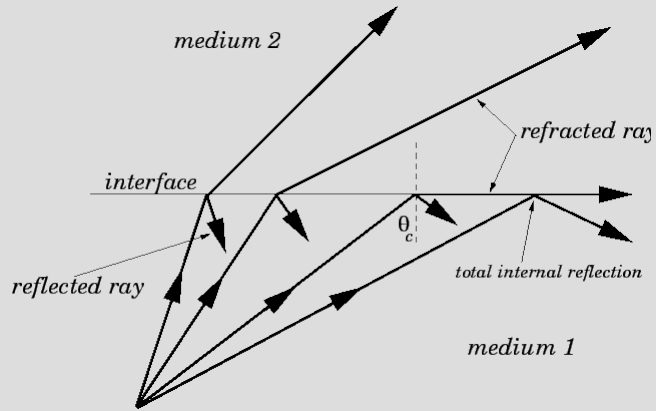

$$\sin\theta_2 = \frac{n_1}{n_2} \sin\theta_1 \leq 1$$

$$n_1 > n_2 \rightarrow \theta_{cr} = \sin^{-1}(n_2/n_1)$$

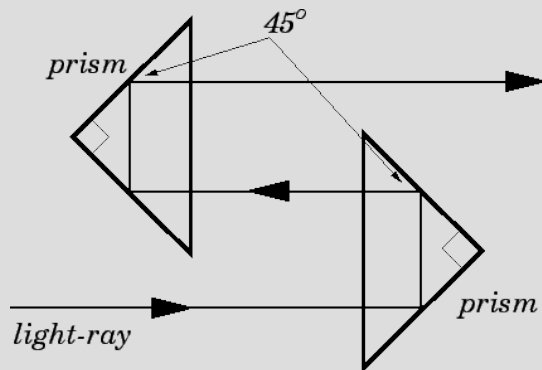

Dispersión da luz e índice de refracción

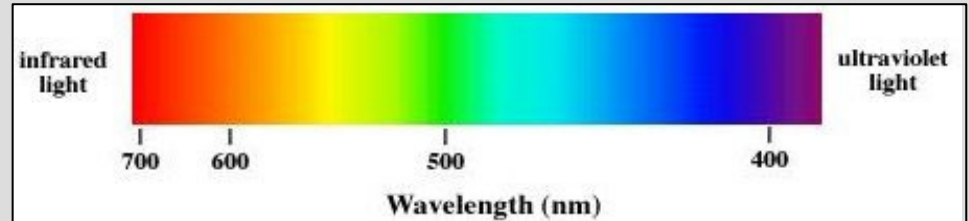
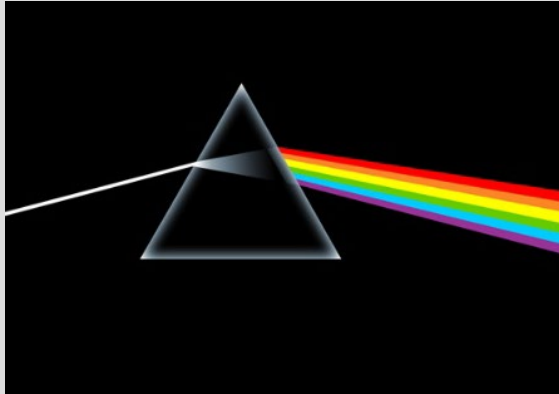

$n(\lambda)$, λ lonxitude de onda, parámetro físico asociado a unha cor simple

Longitudes de onda de referencia:

- n_C : $\lambda_C = 656,3$ nm liña C, vermella, do espectro do H
- n_D : $\lambda_D = 589,3$ nm centro do dobrete amarelo, do espectro do Na
- n_d : $\lambda_d = 587,6$ nm liña d, amarela, do espectro do He
- n_F : $\lambda_F = 486,1$ nm liña F, azul, do espectro do H

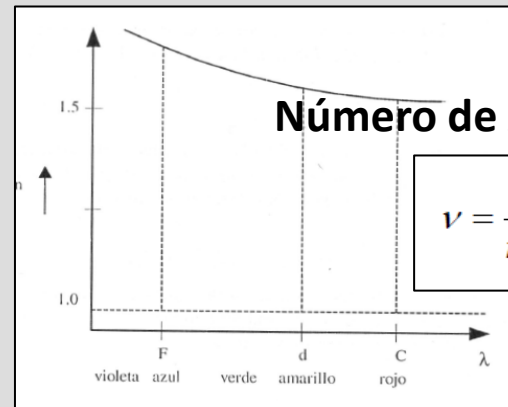
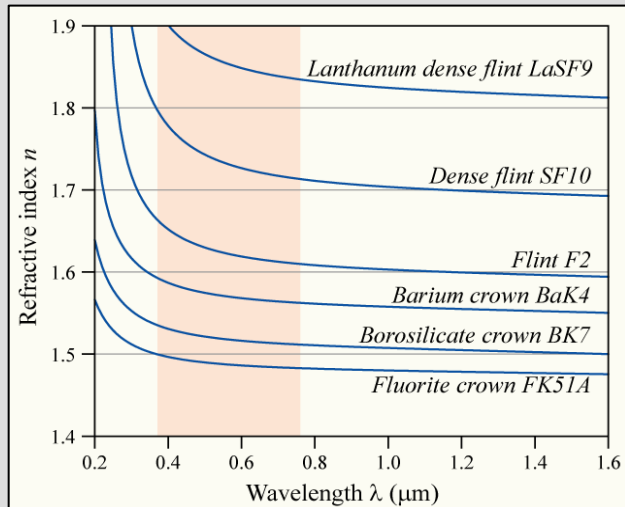

Número de Abbe

$$\nu = \frac{n_D - 1}{n_F - n_C} \quad \begin{cases} \nu > 50 & \text{Crown} \\ \nu < 50 & \text{Flint} \end{cases}$$

materiales	n
Vacío	1,000
Aire	1,000277
Agua	1,33
Diamante	2,417
Alcohol etílico	1,362
Glicerina	1,473
Hielo	1,31
Polietileno	1,59
Vidrio	1,50-1,62

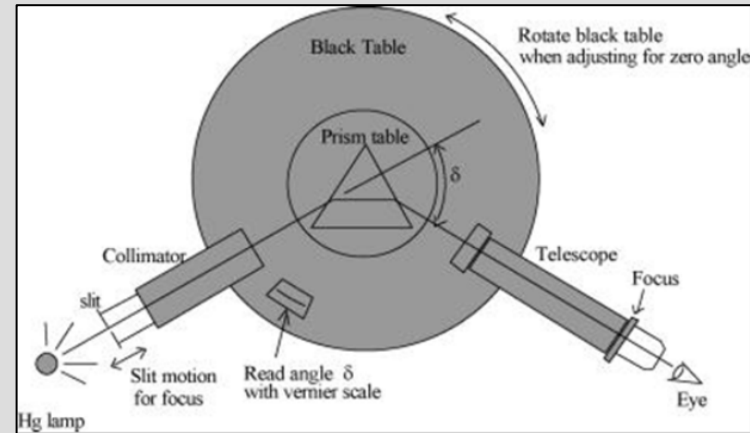
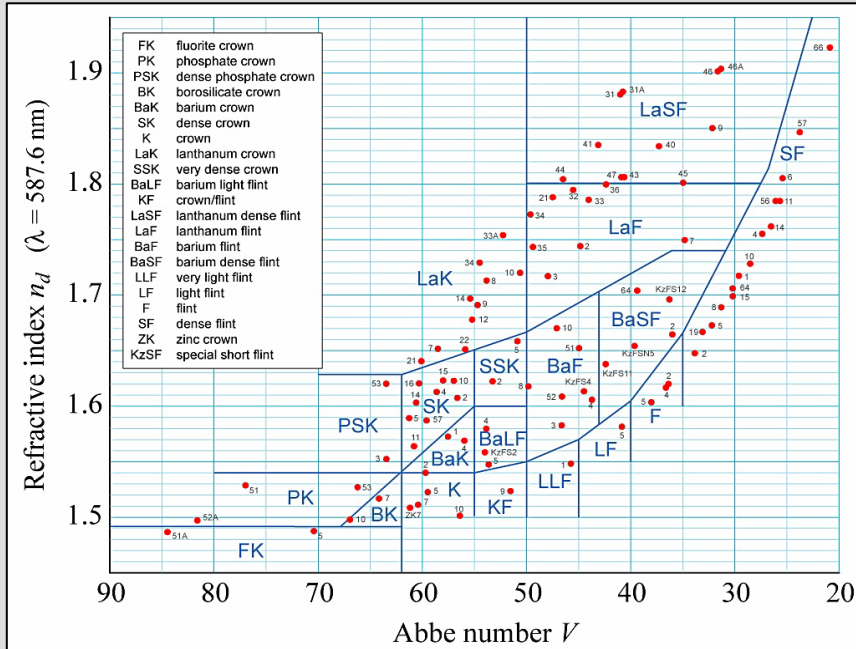
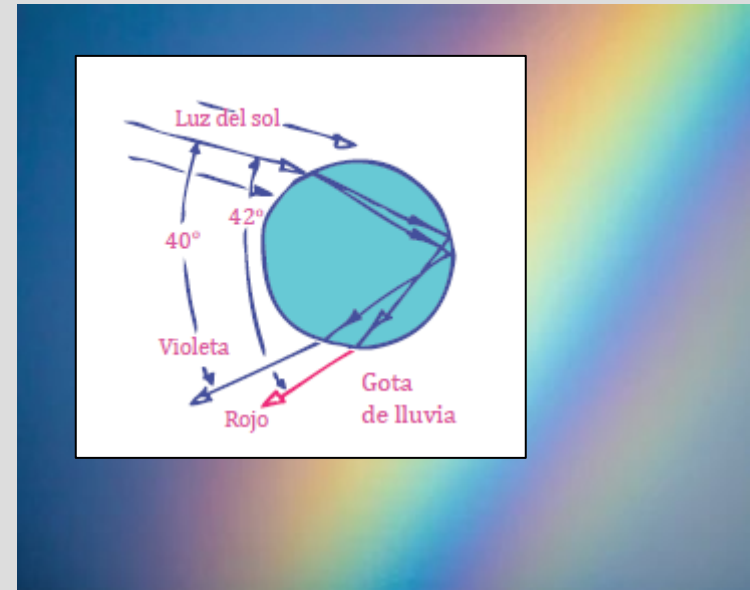

Arco da vella

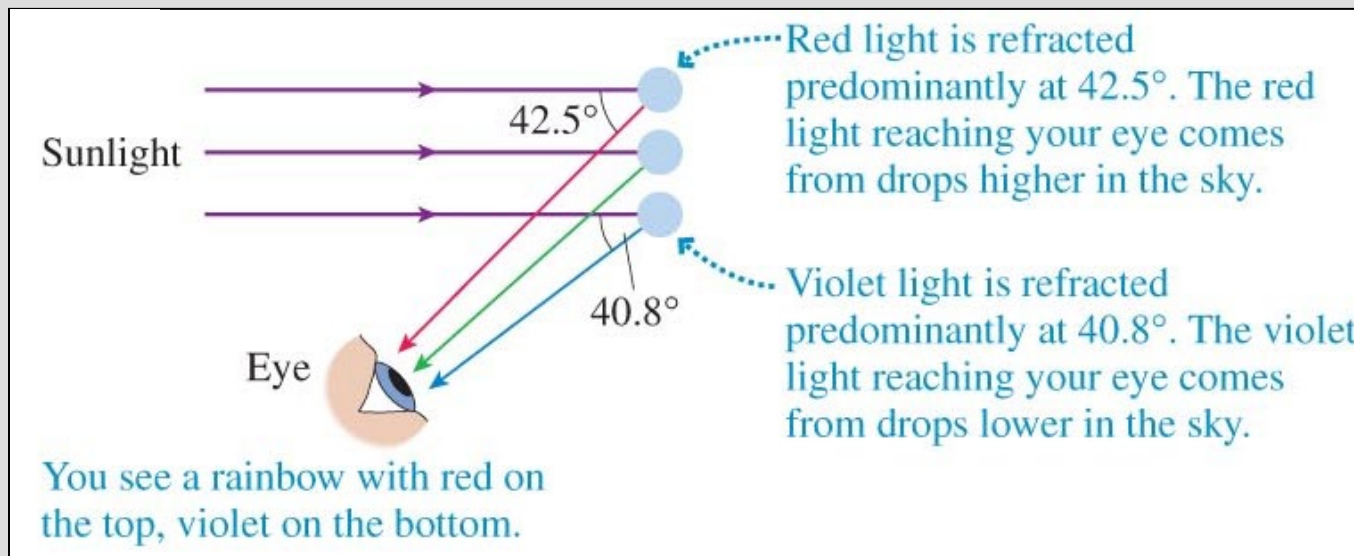
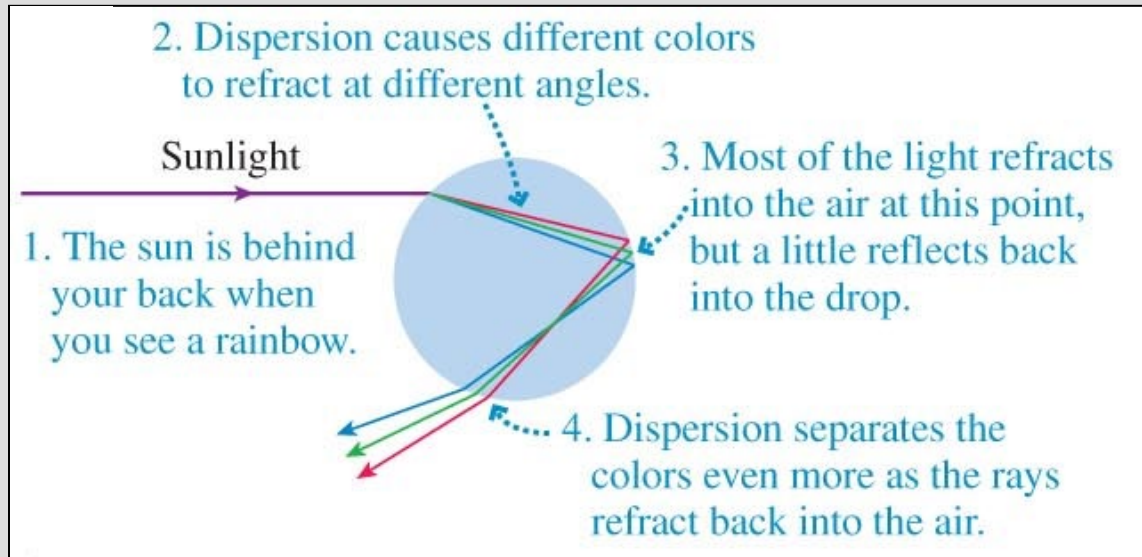

Principio de Fermat

Medio homoxéneo: n independente do punto.

Lonxitude de camiño óptico: $LCO = nd$ (d distancia recorrida pola luz)

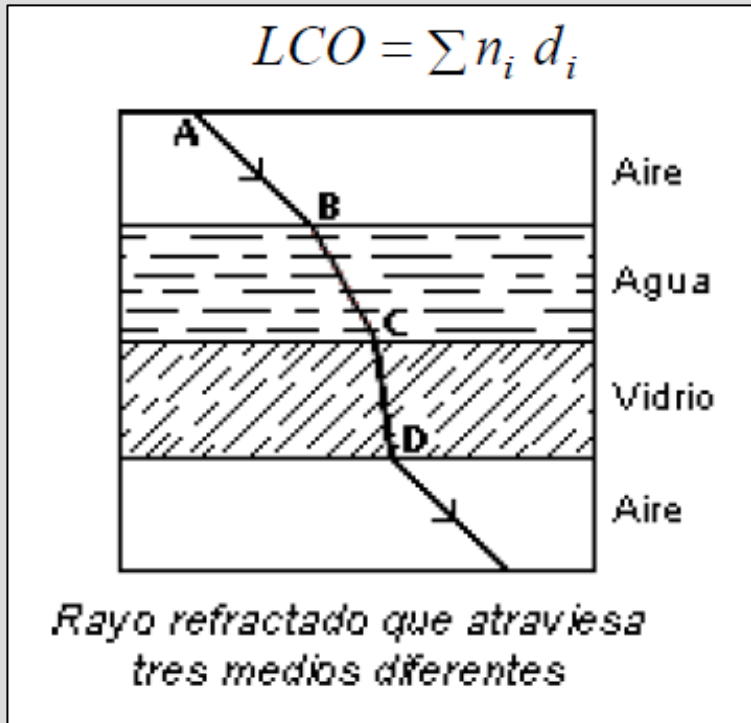

En xeral: $LCO = \int_P^Q n ds$

$$ds = \sqrt{dx^2 + dy^2 + dz^2}$$

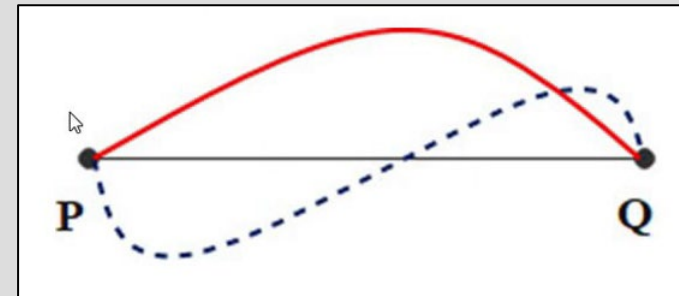

A luz propágase dun punto a outro seguindo unha traxectoria que fai a lonxitude de camiño óptico extremal

$$\delta[LCO] = 0$$

Principios variacionais en Física:

[https://espanol.libretexts.org/Bookshelves/Fisica/Mecanica_Clasica/Principios_Variacionales_en_Mec%C3%A1nica_Cl%C3%A1sica_\(Cline\)/01%3A_Una_breve_historia_de_la_mec%C3%A1nica_cl%C3%A1sica/1.05%3A_M%C3%A9todos_variacionales_en_f%C3%ADsica](https://espanol.libretexts.org/Bookshelves/Fisica/Mecanica_Clasica/Principios_Variacionales_en_Mec%C3%A1nica_Cl%C3%A1sica_(Cline)/01%3A_Una_breve_historia_de_la_mec%C3%A1nica_cl%C3%A1sica/1.05%3A_M%C3%A9todos_variacionales_en_f%C3%ADsica)

Consecuencias do principio de Fermat

As leis da Óptica Xeométrica:

- Nun medio homoxéneo os raios de luz corresponden a rectas
- Os raios de luz son independentes entre si
- **Principio de reversibilidade**
- Leis da reflexión e da refracción

Concepto alternativo de raio de luz: traxectoria que verifica o ppio de Fermat

Exemplos de aplicación:

- Reflexión en superficies cónicas (focos)
- Espellismos
- Deflexión dos raios do sol na atmosfera
- Formación de imaxe

Espellismos e outros

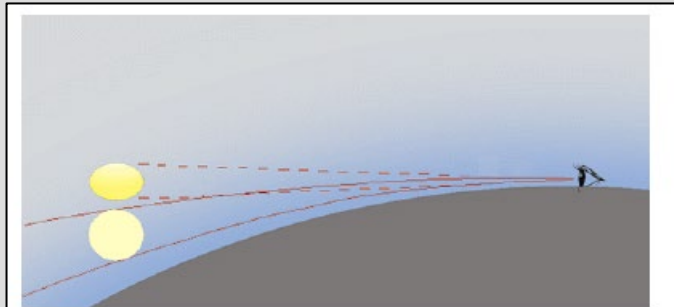
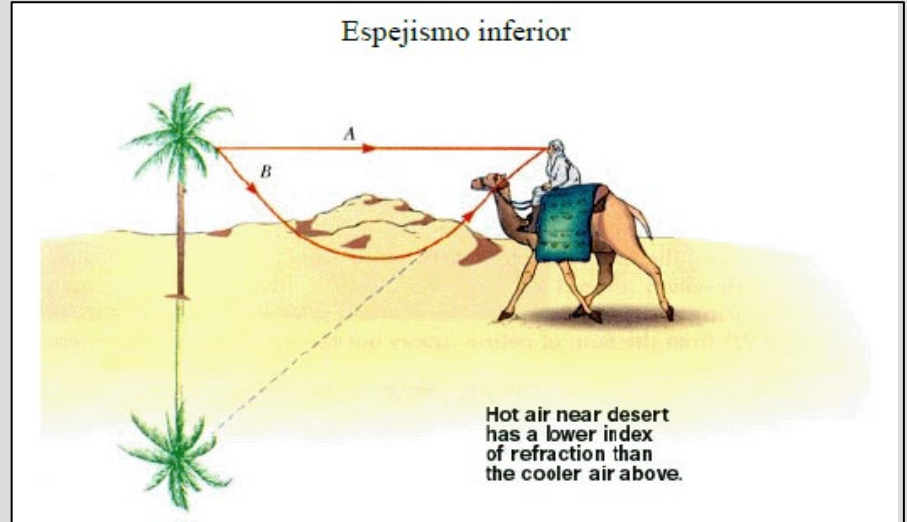
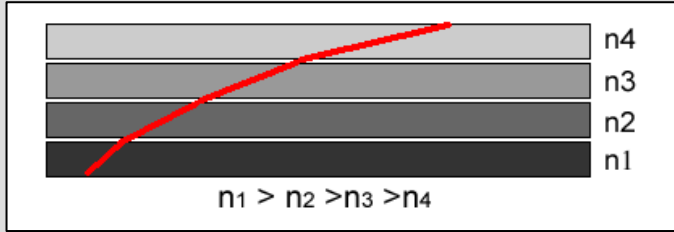

Sol elíptico

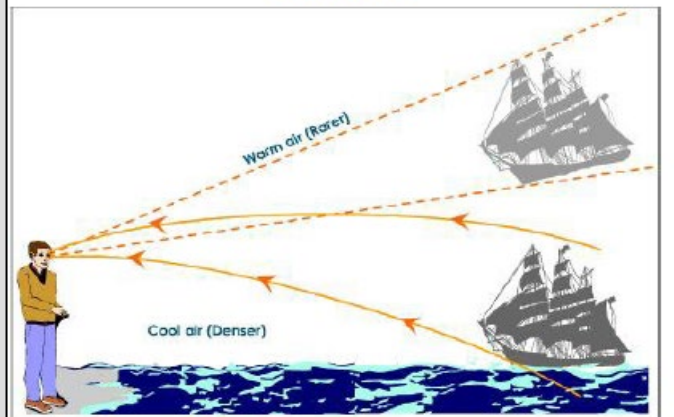

Espejismo superior

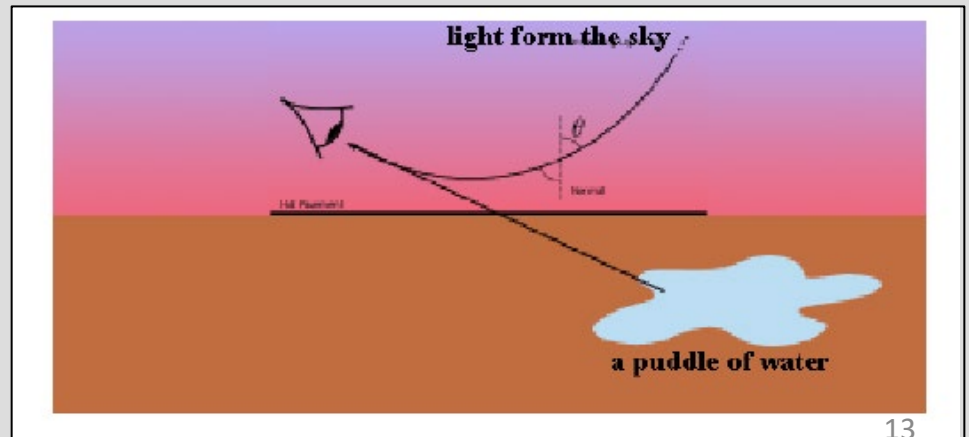

Os límites da Óptica xeométrica

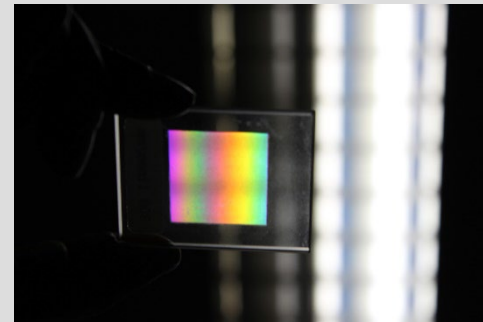
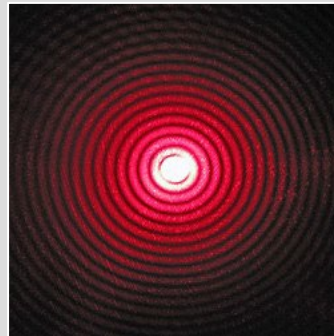
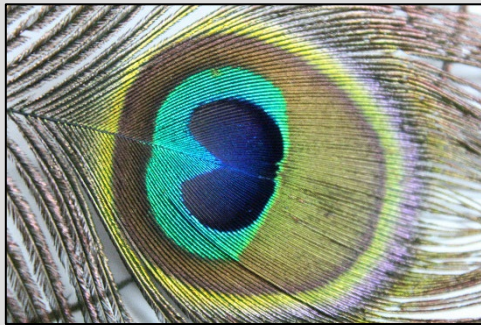
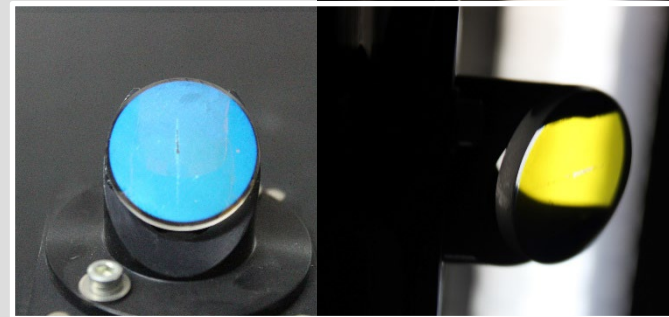
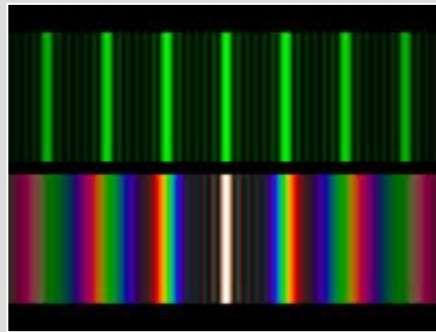

A cámara de furado

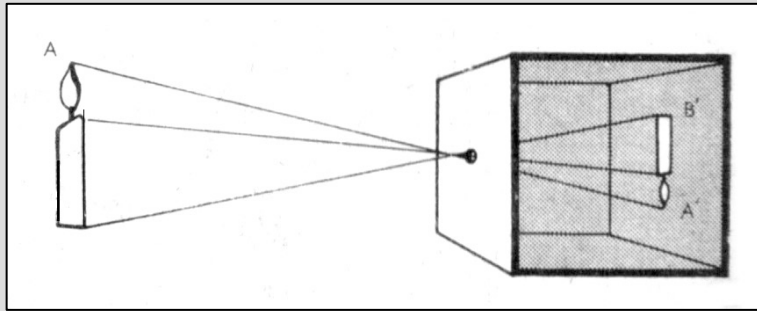

A importancia do tamaño do burato →

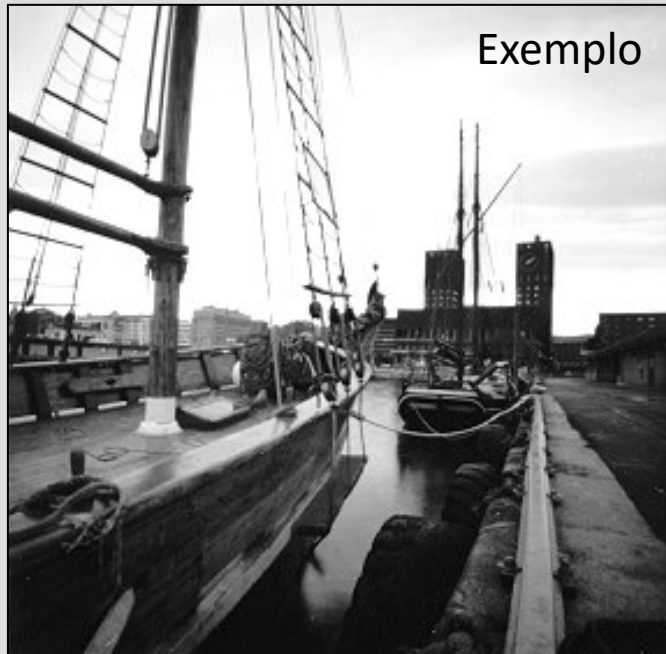

O fenómeno ondulatorio da difracción limita a resolución da imaxe

Óptica xeométrica paraxial

Estuda o comportamento da luz que se propaga ao redor dunha dirección dada sen afastarse moito dela. (Denominaremos eixe z a esa dirección)

Aberracións: desviación no comportamento dun raio real con respecto ó predito pola teoría paraxial.

Sistema con simetría rotacional (en torno o eixe z): sistema invariante ó realizar un xiro respecto a un eixe dado, denominado **eixe óptico** (eixe z).

Neste tipo de sistemas o estudo se restrinxe a un plano que contén o eixe óptico

Na aproximación paraxial:

- Os índices de refracción dos medios non deben ser demasiado diferentes
- O ángulo que forma o raio respecto o eixe z debe ser pequeno:

$$\tan \alpha \cong \sin \alpha \cong \alpha$$

Ecuaciones de transferencia de raios

Problema: Dado un raio con posición ou altura x_1 e pendente α_1 arbitrarios a entrada dun sistema óptico ($z = z_1$), achar ó par corresponde (x_2, α_2) a saída do sistema ($z = z_2$).

$x(z), \alpha(z)$ son as variables de raio.

Estratexia: separar o problema en partes.

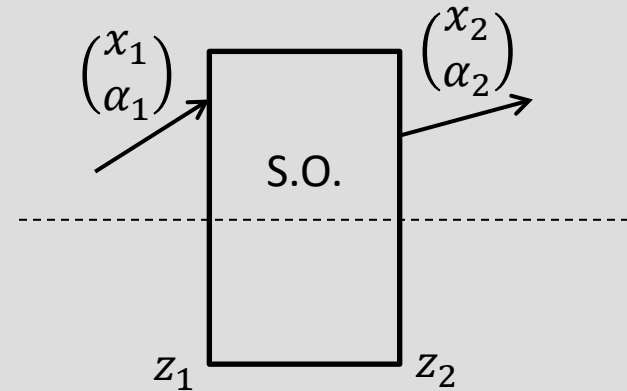

A. Propagación nun medio homoxéneo

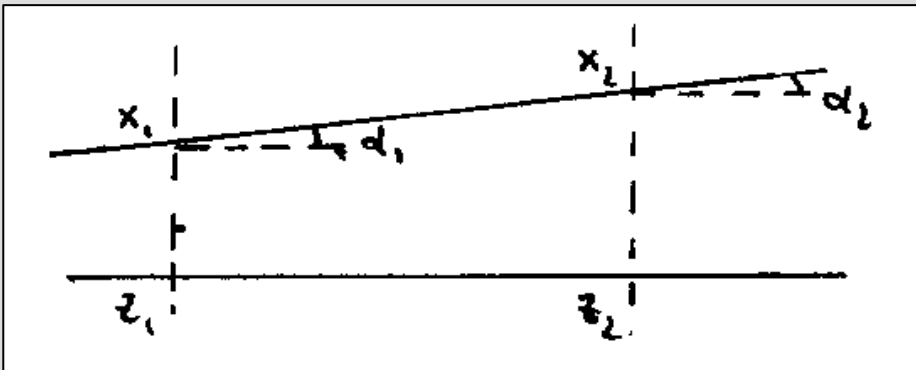

$$x_2 = x_1 + \alpha_1 (z_2 - z_1)$$

$$\alpha_2 = \alpha_1$$

B. Refracción a través dunha superficie esférica

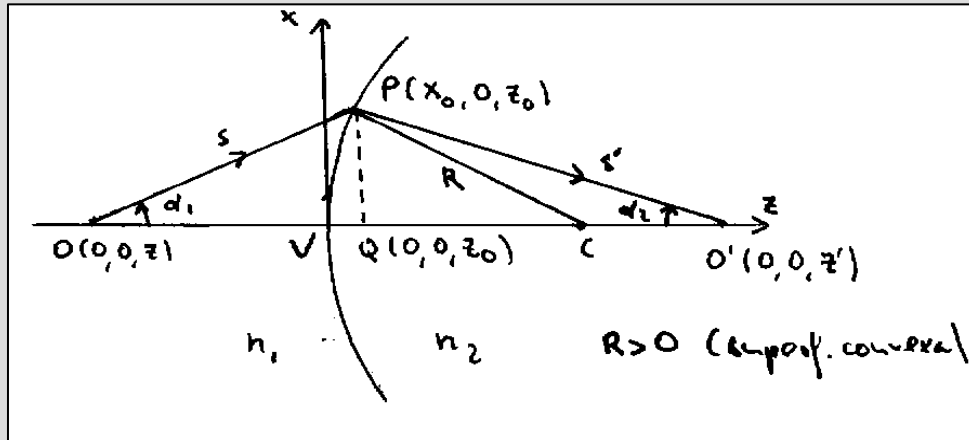

Convenio de signos
 Superf. convexa: $R > 0$
 Superf. cóncava: $R < 0$
 xiro antihorario: $\alpha > 0$
 xiro horario: $\alpha < 0$
 orixe en V: $z_0, z' > 0$
 $z < 0, x_0 > 0$

$$L.C.O(\overline{O'VO}) = L.C.O(\overline{OPD'})$$

$$-n_1 z + n_2 z' = n_1 \left(-z + \frac{x_0^2}{2R} + \frac{x_0^2}{2s} \right) + n_2 \left(z' - \frac{x_0^2}{2R} + \frac{x_0^2}{2s'} \right)$$

$$x_2 = x_1$$

$$n_2 d_2 = n_1 d_1 + (n_1 - n_2) x_1 / R$$

C. Reflexión nunha superficie esférica

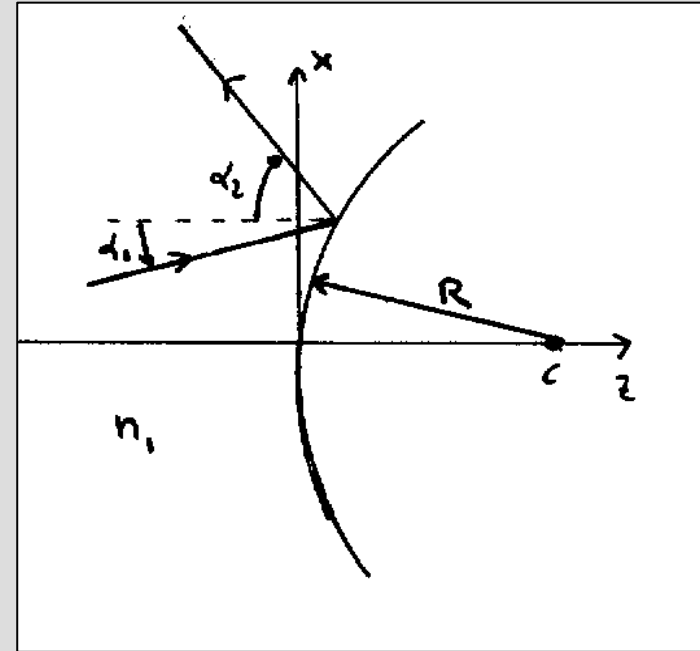
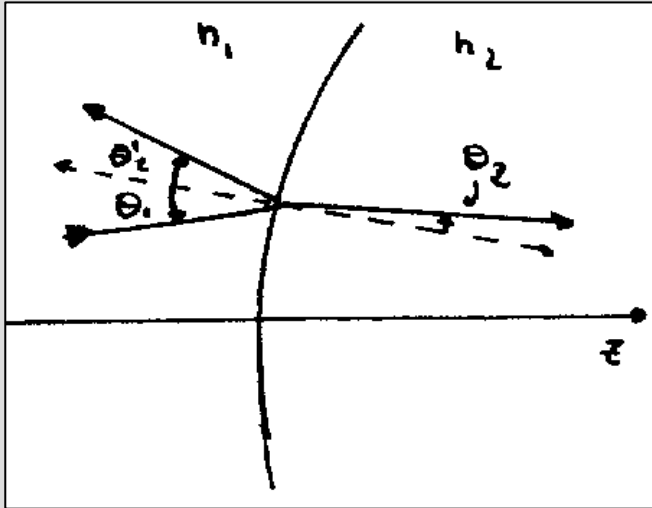

- refracción: $n_1 \theta_1 = n_2 \theta_2$
- reflexión: $\theta_1 = -\theta_2$

Idea: reflexión \equiv refracción
 dun medio de índice n_1 a outro
 de índice n_2

$$x_2 = x_1$$

$$\alpha_2 = -\alpha_1 - 2x_1/R$$

D. Propagación a través dunha lente delgada

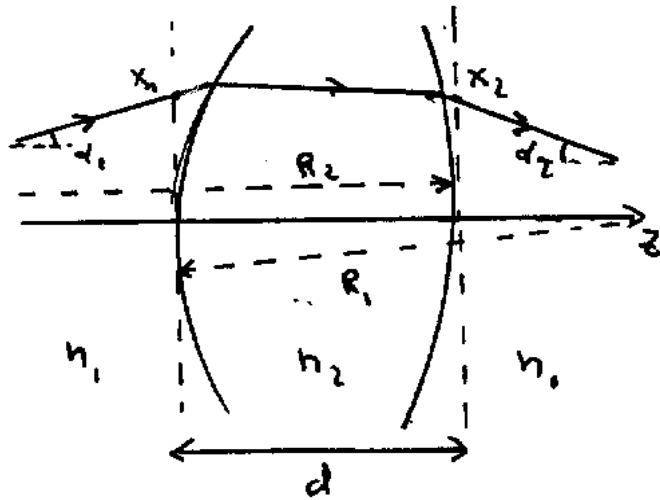

Para atopar as. ecc. de transferencia dos raios facémolo por partes:

- 1) Transformación na 1ª superf.
- 2) Propagación a través da lente
- 3) Transformación na 2ª superf.

($d \rightarrow 0 \Rightarrow x_2 \approx x_1$). A lente denomínase delgada.

$$\underline{x_2 \approx x_1}$$

$$\underline{n_2 d_2 \approx n_1 d_1 + (n_2 - n_1) \left(\frac{1}{R_1} - \frac{1}{R_2} \right) x_1}$$